

Technology Development Solution

From Japan to the world

Cold Rolled Stainless Steel Sheet and Strip 不锈钢冷轧钢板

stainless.nipponsteel.com

不锈钢冷轧钢板

总公司

Tekko Building 17F, 1-8-2 Marunouchi, Chiyoda-ku,
Tokyo 100-0005, Japan
Phone +81-3-6841-4800 (Reception)

分公司

Osaka Sales Office

Sumitomo Bldg. 8F, 4-5-33 Kitahama, Chuo-ku,
Osaka-shi, Osaka 541-0041, Japan
Phone +81-6-4706-1180

Nagoya Sales Office

NS Bldg. 5F, 2-13-18 Meieki-minami, Nakamura-ku,
Nagoya-shi, Aichi 450-0003, Japan
Phone +81-52-581-2012

Niigata Sales Office

Taiju-Seimei Niigata Bldg. 8F, 1-3-10 Higashi Oodori,
Chuo-ku, Niigata-shi, Niigata 950-0087, Japan
Phone +81-25-246-3113

Chugoku Sales Office

Hiroshima-Teppouchou Bldg. 14F, 10-12 Teppouchou,
Naka-ku, Hiroshima-shi, Hiroshima 730-0017, Japan
Phone +81-82-511-5115

Kyushu Sales Office

Hakata-NS Bldg. 4F, 5-18 Tenya-machi, Hakata-ku,
Fukuoka-shi, Fukuoka 812-0025, Japan
Phone +81-92-273-7090

Hokuriku Office

Toyama Daiichi Seimei Bldg., 2-25 Sakurabashi Dori,
Toyama-shi, Toyama 930-0004, Japan
Phone +81-76-433-8011

海外事务所

Bangkok Office

(NS-Thainox Auto Company Limited.)

1 MD Tower, 20th Floor, Soi Bangna-Trad 25, Bangna-Trad Road,
KM.3, Bangna Nuea, Bangna, Bangkok 10260 Thailand
Phone +66-2-744-0720

日铁不锈钢(上海)有限公司

(NIPPON STEEL Stainless Steel (Shanghai) Company Limited.)

邮编:200040
中国上海市静安区南京西路1468号 中欣大厦904室
电话: +86-21-62892928

日铁不锈钢(上海)有限公司 广州分公司

(NIPPON STEEL Stainless Steel (Shanghai) Company Limited Guangzhou Branch)

邮编:510623
中国广州市天河区珠江西路8号 高德置地广场2期写字楼南塔1404室
电话: +86-20-38739850

生产厂

Kashima Works

2-1 Hikari, Kashima-shi, Ibaraki 314-0014, Japan
Phone +81-299-84-3702

Kinuura Works

1 Hama-machi, Hekinan-shi, Aichi 447-8610, Japan
Phone +81-566-48-7211

Hikari Works

3434 Ooaza-shimada, Hikari-shi, Yamaguchi 743-8550, Japan
Phone +81-833-71-5004

Shunan Works

4976 Nomuraminami-machi, Shunan-shi, Yamaguchi 746-8666, Japan
Phone +81-834-63-0112

Yawata Works

2108-1 Aza-hato, Ooaza-maeda, Yawatahigashi-ku,
Kitakyushu-shi, Fukuoka 805-0058, Japan
Phone +81-93-672-2356

For further information,
please contact to the following department or nearest office

Products Development Division
NIPPON STEEL Stainless Steel Corporation Head Office

Tel: +81-3-6841-5290 Facsimile: +81-3-6841-6382



目录

- 1 ■ 特点
- 2 ■ 用途实例
- 4 ■ 生产钢种、性能及其用途
- 8 ■ NSSC标准钢种选择指南
- 10 ■ 制造尺寸
- 14 ■ 制造工序
- 16 ■ 表面精加工
- 17 ■ 重量表
- 18 ■ 标记、包装
- 19 ■ 使用注意事项
 - 订货指南

注意事项

本资料所记载的技术信息是为了对产品具有代表性的特点和性能进行说明，除明确标示“标准”的规定项目外，并不意味着对此作出保证。
对错误地使用或不恰当地使用本资料所记载的信息而造成的损害，恕不承担责任，请予以谅解。
另外，今后有可能在未经预告的情况下对这些信息进行修改，因此若要了解最新信息，请向有关负责部门咨询。
未经许可不得转载或复制本资料所记载的内容。

特点

让出色的品质、美观的表面·····发挥作用

1 可获得均匀性极佳的品质

从炼钢工序至冷轧的最终工序都实施了严格的品质管理。

2 可获得出色的板厚精度和平整度

在最先进的冷轧机上进行轧制。
板厚精度、平整度极佳。

3 可获得丰富的钢种、尺寸

生产满足所有用途的钢种。
产品尺寸范围广，厚度0.2-6.0mm、最大宽度1524mm、最大长度8000mm。
可在使用时选择最合理的材料。
还生产宽度分别为914mm(3ft)、1000mm、1219mm(4ft)、1524mm(5ft)的定尺钢板。

4 可获得美观的表面加工

在冷轧机轧辊表面研磨、退火和酸洗等处理上进行精心管理。
提供独特的美观表面。
也可根据客户的要求制造从No.3精加工轧机至抛光为止的研磨产品、表面发纹加工等。

用途实例

可用于包括厨房器具、大型球形屋顶在内的广泛用途。



电磁烹调炉用厚底锅



洗碗机



铁道车辆



自动扶梯



电冰箱门



不锈钢组合式厨房设备



大阪圆顶体育场



名古屋国际展览馆

生产钢种、性能及其用途 (奥氏体钢系列、双相钢系列)

根据JIS G 4305 (冷轧不锈钢钢板及带钢) 生产所有钢种的不锈钢薄板, 除此以外的钢种也可进行协商。

本公司也生产和销售将JIS等普通标准产品按照所要求的性能进行改良的本公司标准的不锈钢钢板 (NSSC系列)。

奥氏体钢系列: 经固溶热处理后的钢板本质上为无磁性, 不能通过热处理使其硬化。该奥氏体不锈钢可通过冷加工来发挥广泛的机械性能, 有时也略显磁性。另外采用从高温状态急冷来进行退火, 以最大限度地发挥其柔软性能、延展性能和耐腐蚀性能。

双相钢系列: 具有奥氏体和铁素体双相组织, 具有优良的耐腐蚀性能并具有较高的强度。

分类	特点		标准牌号 (原YUS/NAR标准)	成分概要	类似标准	用途实例	机械性能					物理性质					
	(主)	(次)					0.2% 屈服强度 N/mm ²	抗拉强度 N/mm ²	延伸率 %	硬度 HV	180度弯曲 内侧半径	基本质量 kg/mm/m ²	比电阻 10 ⁻⁸ Ωm (RT)	比热 kJ/kg/°C	热传导系数 W/m/°C	线膨胀系数 ×10 ⁻⁶ /°C	线弹性 系数 kN/mm ²
JIS 标准产品 代表	加工 硬化性能		SUS 301	17Cr-7Ni	ASTM 301	弹簧用材	≥205	≥520	≥40	≤218	—	7.93	72	0.50	16.3	16.9	193
		抗晶间腐蚀 焊接性能	SUS 301L	17Cr-7Ni-N-LC	—	铁道车辆、压制成型板	≥215	≥550	≥45	≤218	—	7.93	72	0.50	16.3	16.9	193
	普通奥 氏体钢		SUS 304	18Cr-8Ni	ASTM 304	普通家庭用器具、化工成套设备、 建筑装饰、车辆	≥205	≥520	≥40	≤200	—	7.93	72	0.50	16.3	17.3	193
		加工性能	SUS 304Cu	18Cr-8Ni-Cu	—	普通家庭用器具、化工成套设备、 建筑装饰、车辆	≥205	≥520	≥40	≤200	—	7.93					
	抗晶间腐蚀		SUS 304L	18Cr-9Ni-LC	ASTM 304L	石油精练成套设备、化工成套设备、 核反应堆装置、造纸成套设备	≥175	≥480	≥40	≤200	—	7.93	72	0.50	16.3	17.3	193
	高强度		SUS 304N2	18Cr-8Ni-N-Nb	ASTM XM-21	结构用加强材料、高压容器	≥345	≥690	≥35	≤260	—	7.93	72	0.50	16.3	17.3	193
	加工性能		SUS 305	18Cr-12Ni-0.1C	ASTM 305	冷拉拔制品、膨胀成形部件、 旋压成形部件	≥175	≥480	≥40	≤200	—	7.93	72	0.50	16.3	17.3	193
	耐腐蚀性能	耐热性能	SUS 309S	22Cr-12Ni	ASTM 309S	锅炉部件、燃烧室部件、 废气排放装置、燃气透平部件	≥205	≥520	≥40	≤200	—	7.98	78	0.50	13.8	14.9	193
	抗氧化性能	耐热性能	SUS 310S	25Cr-20Ni	ASTM 310S	锅炉部件、燃烧室部件、 废气排放装置、燃气透平部件	≥205	≥520	≥40	≤200	—	7.98	78	0.50	16.3	14.4	200
	耐腐蚀性能	抗应力腐蚀 裂纹	SUS 316	18Cr-12Ni-2.5Mo	ASTM 316	石油精练成套设备、化工成套设备、 核反应堆装置、造纸成套设备	≥205	≥520	≥40	≤200	—	7.98	74	0.50	16.3	16.0	193
		抗晶间腐蚀	SUS 316L	18Cr-12Ni-2.5Mo-LC	ASTM 316L	石油精练成套设备、化工成套设备、 核反应堆装置、造纸成套设备	≥175	≥480	≥40	≤200	—	7.98	74	0.50	16.3	16.0	193
		耐孔蚀性能	SUS 317	18Cr-12Ni-3.5Mo	ASTM 317	石油精练成套设备、核反应堆装置、 造纸成套设备、染色成套设备	≥205	≥520	≥40	≤200	—	7.98	74	0.50	16.3	16.0	193
		耐孔蚀性能 抗晶间腐蚀	SUS 317L	18Cr-12Ni-3.5Mo-LC	ASTM 317L	化工成套设备、纤维成套设备	≥175	≥480	≥40	≤200	—	7.98	74	0.50	16.3	16.0	193
		抗晶间腐蚀 耐高温腐蚀	SUS 321	18Cr-9Ni-Ti	ASTM 321	喷气发动机部件、压力锅、化工成套设备	≥205	≥520	≥40	≤200	—	7.93	72	0.50	16.3	16.7	193
抗晶间腐蚀 耐高温腐蚀		SUS 347	18Cr-9Ni-Nb	ASTM 347	化工成套设备、能源相关成套设备	≥205	≥520	≥40	≤200	—	7.98	73	0.50	16.3	16.7	193	
加工性能		SUS XM7	18Cr-9Ni-3.5Cu	—	器物、深拉制品	≥155	≥450	≥40	≤200	—	7.93		0.50	16.7	17.3	193	
NSSC 标准产品 代表	加工性能	高延展性	NSSC 27A (YUS 27A)	17Cr-7Ni-2Cu	SUS 304J1	厨房水槽、热水罐、门把手	≥205	≥520	≥40	≤200	—	7.93	71		15.9	17.3	
		软质	NSSC 27AS	17Cr-7Ni-2Cu-LC,N		设计性厨房水槽	≥155	≥450	≥40	≤200	—	7.93					
		抗时效 裂纹性能	NSSC 304RM2 (NAR-304RM2)	18Cr-9Ni-1Cu	—	厨房水槽、啤酒桶、硬币	≥205	≥540	≥50	≤188	—	7.93					
		软质 抗时效裂纹性能	NSSC 304JS	17Cr-8Ni-3Mn-3Cu-LC,N	SUS 304J1 SUS 304J2	精密压制部件	≥155	≥450	≥40	≤200	—	7.93	76	0.50	16.4	16.7	198
	高强度		NSSC 304N (YUS 304N)	18Cr-8Ni-0.2N-Nb	SUS 304N2 ASTM XM-21	高强度领域、高压设备	≥345	≥690	≥40	≤260	—	7.93	72	0.50	16.3	17.3	193
	耐蚀性能	抗应力 腐蚀裂纹	NSSC 110M (YUS 110M)	18Cr-10Ni-2Cu-2Si-0.8Mo	SUS 315J1	家电制品、热水供应设备、热交换器	≥205	≥520	≥40	≤200	—	7.98					
		耐海水腐蚀性	NSSC 270 (YUS 270)	20Cr-18Ni-6Mo-0.2N-LC	SUS 312L ASTM S31254	海水淡化设备、海水热交换器、外装修建材	≥300	≥650	≥35	≤230	—	8.03	90	0.46	12.4 (RT)	16.6	196
	抗氧化性能	NSSC 305B (NAR-305B)	19Cr-13Ni-3.5Si	SUS XM15J1	汽车尾气排放系统部件、燃烧器具部件	≥205	≥540	≥45	≤200	—	7.75	95	0.50	16.3	18.0 (RT~650°C)	196	
JIS	耐腐蚀性能	耐海水腐蚀性	SUS 329J4L	25Cr-6Ni-3Mo-N-LC	—	化工成套设备、能源相关成套设备	≥450	≥620	≥18	≤320	—	7.80	88	0.46	16.3	13.1	196
NSSC	节省资源	耐腐蚀性能	NSSC 2120	21Cr-2Ni-3Mn-Cu-N	SUS 821L1 ASTM S82122	大型结构物、化工·能源相关成套设备	*1 ≥500	≥700	≥25	≤320	—	7.80	80	0.50	16.0	13.4	200
							*2 ≥400	≥600	≥30	≤320							

*1 板厚<3.00mm
*2 板厚≥3.00mm

生产钢种、性能及其用途

(铁素体钢系列、马氏体钢系列)

根据JIS G 4305 (冷轧不锈钢钢板及带钢) 生产所有钢种的不锈钢薄板, 除此以外的钢种也可进行协商。

本公司也生产和销售将JIS等普通标准产品按照所要求的性能进行改良的本公司标准的不锈钢钢板 (NSSC系列)。

铁素体钢系列: 代表性的钢种是18%铬不锈钢, 该铁素体不锈钢不能通过热处理发生根本性硬化。在退火状态下可最大限度地发挥柔软性能、延展性能和耐腐蚀性能, 与马氏体不锈钢一样具有磁性。

马氏体钢系列: 具有与大多数合金钢相似的淬火硬化性能, 通过合理的热处理可发挥广泛的机械性能。该系列钢种是强磁性钢。

分类	特点		标准牌号 (原YUS/NAR标准)	概略成分	类似标准	用途实例	机械性能					物理性质					
	(主)	(次)					0.2%屈服强度 N/mm ²	抗拉强度 N/mm ²	延伸率 %	硬度 HV	180度弯曲 内侧半径	基本质量 kg/mm/m ²	比电阻 10 ⁻³ Ωm (RT)	比热 kJ/kg/°C	热传导系数 W/m/°C	线膨胀系数 ×10 ⁻⁶ /°C	线弹性 系数 kN/mm ²
JIS 标准 产品 代表	焊接性能		SUS 410L	13Cr-LC	—	汽车尾气排放装置、锅炉燃烧室、烧嘴	≥195	≥360	≥22	≤200	1.0t	7.75	57	0.46	24.2	11.0	200
	普通铁素体钢		SUS 430	17Cr	ASTM 430	普通家庭用器具、 业务用厨房设备、分馏装置	≥205	≥420	≥22	≤200	1.0t	7.70	60	0.46	26.0	11.0	200
	耐腐蚀性能		SUS 444	19Cr-2Mo-Ti,Nb,Zr-LC,N	—	热水器锅炉、电热水器	≥245	≥410	≥20	≤230	1.0t	7.75				10.5	
NSSC 标准 产品 代表	加工性能	焊接性能	NSSC 409L (YUS 409D/NAR-409L)	11Cr-0.2Ti-LC	SUH 409L	汽车尾气排放系统部件、热交换器	≥175	≥360	≥25	≤180	1.0t	7.75		0.46	25.1	11.0	200
		耐锈性能、 焊接性能	NSSC 430D (YUS 430D)	17Cr-0.4Ti-LC,N	SUS 430LX ASTM 439	厨房设备、燃气烧嘴	≥175	≥360	≥28	≤180	1.0t	7.70	52	0.54	28.5	10.6	195
			NSSC PDX (YUS PDX)	17Cr-0.2Ti-ULC,N	SUS 430LX ASTM 439	燃烧器加工部件、电冰箱门	≥175	≥360	≥30	≤180	1.0t	7.70				10.2	
			NSSC 439	17Cr-Ti-LC,N	ASTM 439	汽车尾气排放系统部件、厨房设备	≥205	≥390	≥25	≤170	1.0t	7.70					
			NSSC 432 (YUS 432/NAR-436JIL)	17Cr-0.5Mo-0.2Ti-LC,N	SUS 436J1L	汽车尾气排放系统部件(消声器等)	≥205	≥390	≥25	≤170	1.0t	7.70					206
			NSSC 436S (YUS 436S/NAR-436S)	17Cr-1.2Mo-0.2Ti-LSi-LC,N	SUS 436L	汽车尾气排放系统部件、建材部件	≥205	≥390	≥25	≤170	1.0t	7.70			0.46	26.4	10.9
	节省资源 高耐蚀·高加工性能 (FW系列)		NSSC FW0	13Cr-Sn-LC,N	—	普通家庭用器具、其它普通用品 (耐蚀性能:室内等一般环境)	≥175	≥360	≥28	≤160	1.0t	7.70	51	0.49	26.6	10.8	217
			NSSC FW1	14Cr-Sn-LC,N	—	普通家庭用器具、其它普通用品 (耐蚀性能:室内等一般环境)	≥175	≥360	≥28	≤180	1.0t	7.70	51	0.49	26.6	10.8	217
			NSSC FW2	17Cr-Sn-LC,N	—	普通家庭用器具、其它普通用品 (耐蚀性能: SUS304要求的环境)	≥205	≥390	≥25	≤200	1.0t	7.70	54	0.48	25.6	10.8	211
	耐腐蚀性能		NSSC 180 (YUS 180)	19Cr-0.4Cu-0.4Nb-LC,N	SUS 430J1L	汽车尾气排放系统部件、汽车嵌饰件	≥205	≥450	≥22	≤200	1.0t	7.70	59	0.46	25.6	11.8 (0~800°C)	208
			NSSC 220ECO	22Cr-1.2Mo-Nb,Ti-LC,N	SUS 445J1	热水器	≥295	≥480	≥22	≤200	1.0t	7.69	55	0.49	24.1	11.8	216
			NSSC 190 (YUS 190)	19Cr-2Mo-Nb,Ti-LC,N	SUS 444	热水器、贮水罐 太阳能热水器集热板	≥205	≥450	≥22	≤200	0.5t	7.75		0.50 (0~200°C)	25.6 (200°C)	11.6 (0~800°C)	215
			NSSC 190L (YUS 190L)	19Cr-2Mo-Nb-V-LC,N			≥245	≥410	≥22	≤230							
			NSSC 220M (YUS 220M)	22Cr-1.6Mo-Nb,Ti-LC,N	SUS 445J2	屋顶、外墙	≥295	≥470	≥22	≤200	1.0t	7.73	55	0.46	20.9	10.4	212
	焊接性能		NSSC 410W (YUS 410W)	12Cr-LC	SUS 410L	耐热设备、非恶劣环境用设备	≥195	≥360	≥22	≤200	1.0t	7.75		0.46	28.7 (500°C)	11.7 (0~650°C)	200
		高韧性	NSSC 410WM (YUS 410W-MS)	11Cr-Ni-LC,N	SUS 410L	海上集装箱骨材、高强度设备	≥315	≥430	≥20	≤240	1.0t(t≤5)	7.75					
	耐热性能	高温强度	NSSC FHZ (NAR-FH-Z)	13Cr-1Si-Nb-LC	—	汽车尾气排放系统部件、余热回收锅炉管道	≥205	≥410	≥25	≤200	1.0t	7.71				11.4 (RT~500°C)	
		抗氧化性能	NSSC HOM (HOM 125)	15Cr-4Al-LC,N	—	电阻器、耐热用途	≥350	≥520	≥15	≤230	—	7.20	125	0.46	23.0	11.5	195
NSSC FH11 (NAR-FH-11)			18Cr-2.5Si-Nb-LC	—	采暖器具等燃烧部件	≥205	≥410	≥22	≤230	1.0t	7.70	80		20.9	11.5 (0~650°C)	216	
NSSC 21M			18Cr-2Al-Ti	SUH 21	摩托车消声器	≥205	≥410	≥15	≤230	—	7.49	103					
JIS 标准 产品 代表	普通马氏体钢		SUS 403	13Cr-LSi-0.1C	ASTM 403	弹簧材料、配件(链条等)	≥205	≥440	≥20	≤210	1.0t	7.75	57	0.46	25.1	9.90	200
			SUS 410	13Cr	ASTM 410	机械结构用部件、普通家庭用器具、刃具	≥205	≥440	≥20	≤210	1.0t	7.75	57	0.46	24.2	11.0	200
	加工性能	耐腐蚀性能	SUS 410S	13Cr-0.08C	ASTM 410S	机械结构用部件、普通家庭用器具、刃具	≥205	≥410	≥20	≤200	1.0t	7.75	57	0.46	24.2	11.0	200
	淬透性	耐蚀性	SUS 420J1	13Cr-0.2C	ASTM 420	透平叶片	≥225	≥520	≥18	≤234	—	7.75	55	0.46	24.2	10.3	200
		硬度 耐蚀性	SUS 420J2	13Cr-0.3C	ASTM 420	刃具、喷嘴、阀门、直尺	≥225	≥540	≥18	≤247	—	7.75	55	0.46	24.2	10.3	200

NSSC标准钢种选择指南

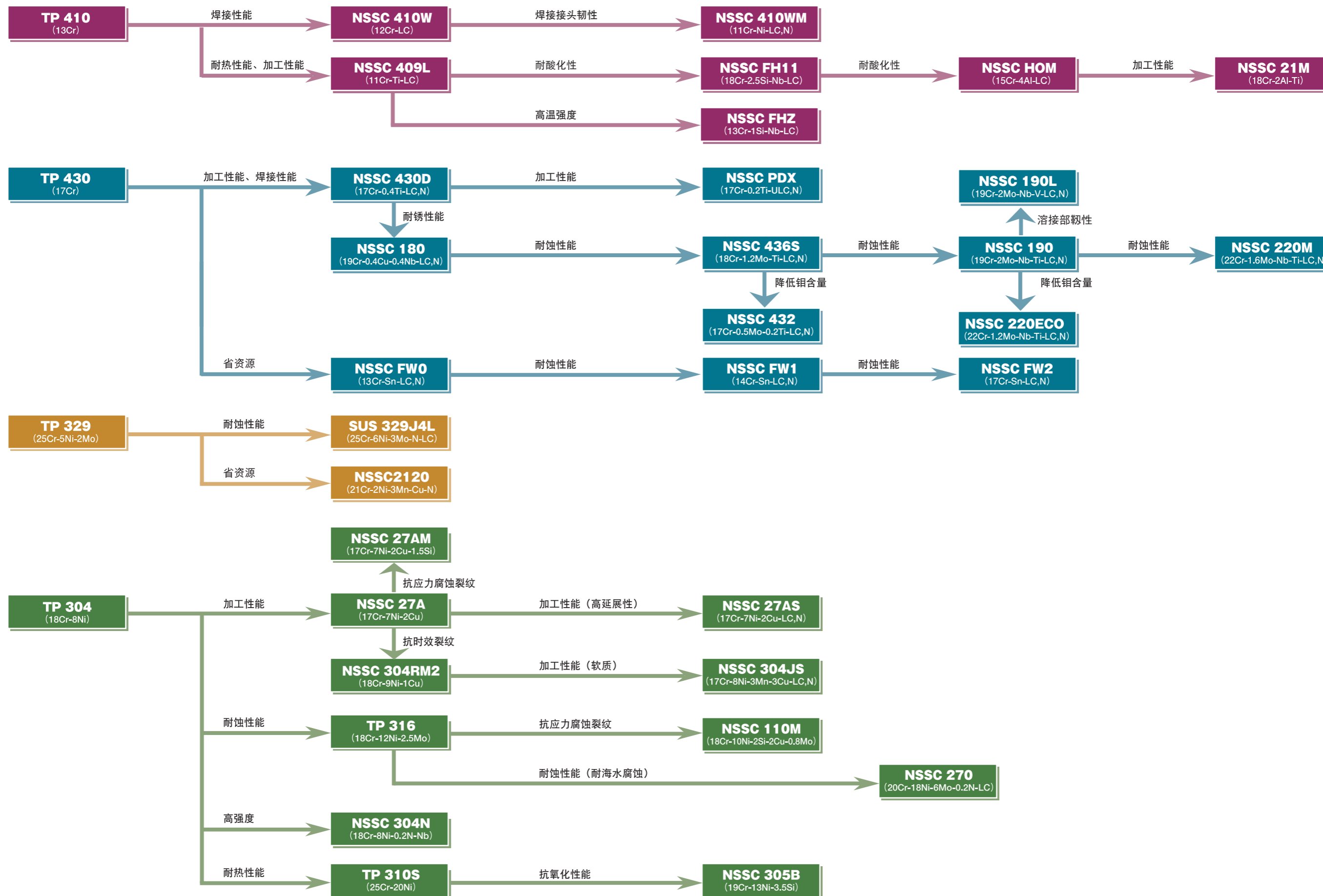

制造尺寸

SUS 304的2D、2B、BA加工的可制造范围如下所述。
 下述厚度、宽度及长度以外的产品也可协商。
 其它的钢种、加工方法请咨询。

SUS 304的2D、2B带钢

■ 厚度、宽度、可制造尺寸范围

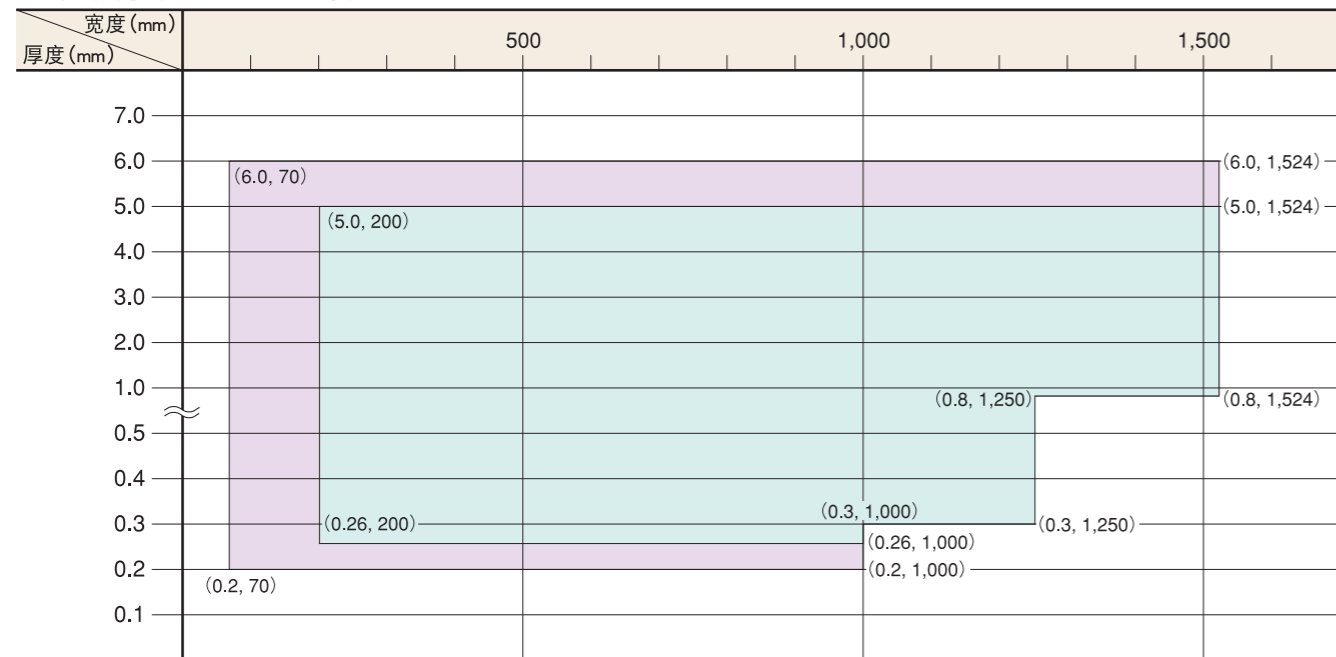

SUS 304的BA带钢

■ 厚度、宽度、可制造尺寸范围

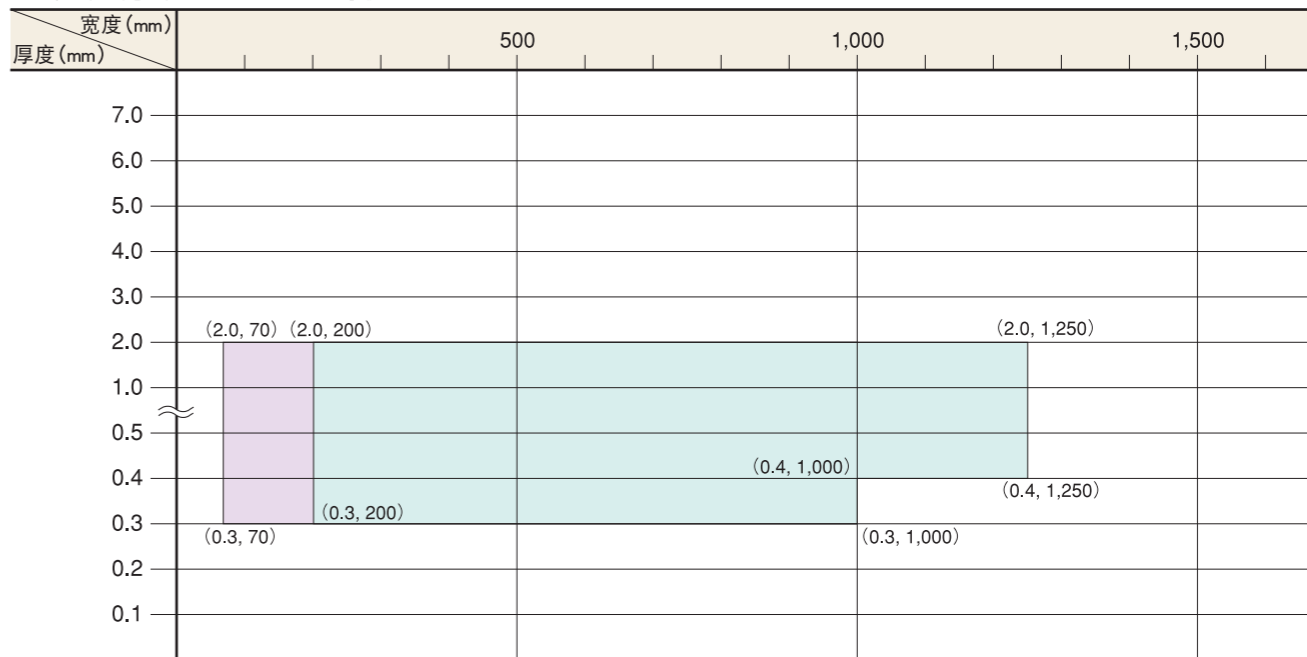

SUS 304的2D、2B钢板

■ 厚度、宽度、可制造尺寸范围

最大长度8000mm

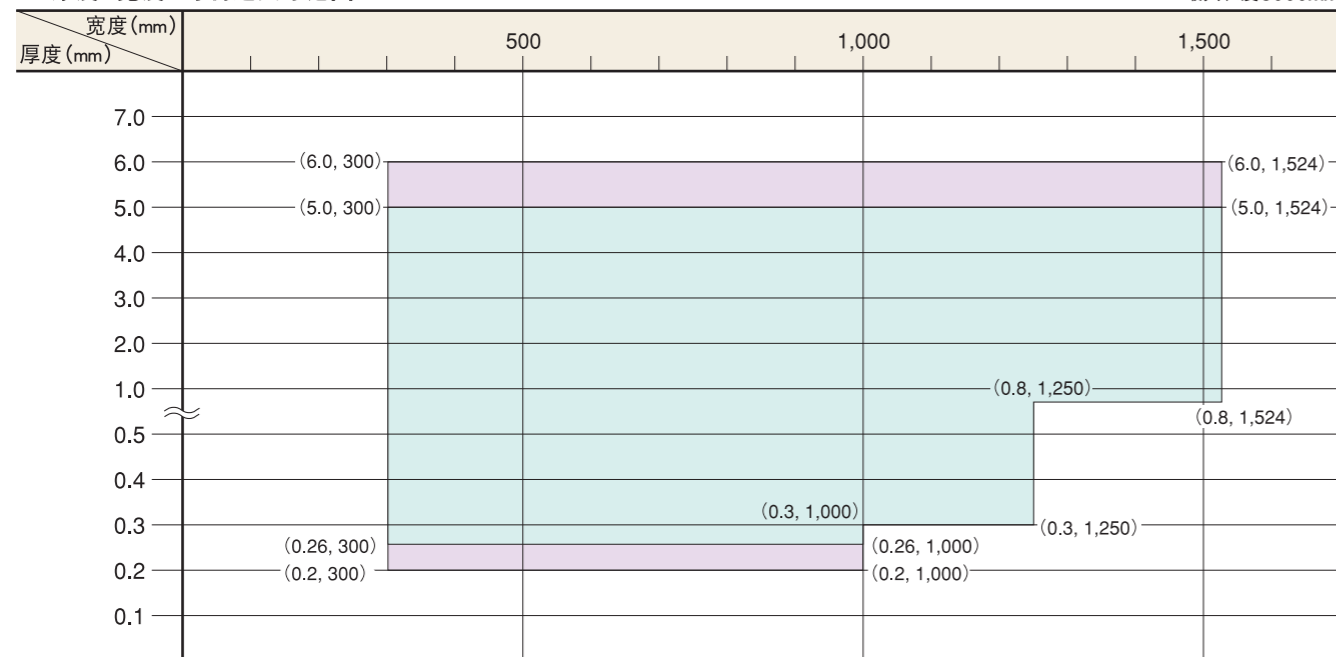

可制造范围 规格、交货期等协商范围

SUS 304的BA钢板

■ 厚度、宽度、可制造尺寸范围

最大长度8000mm

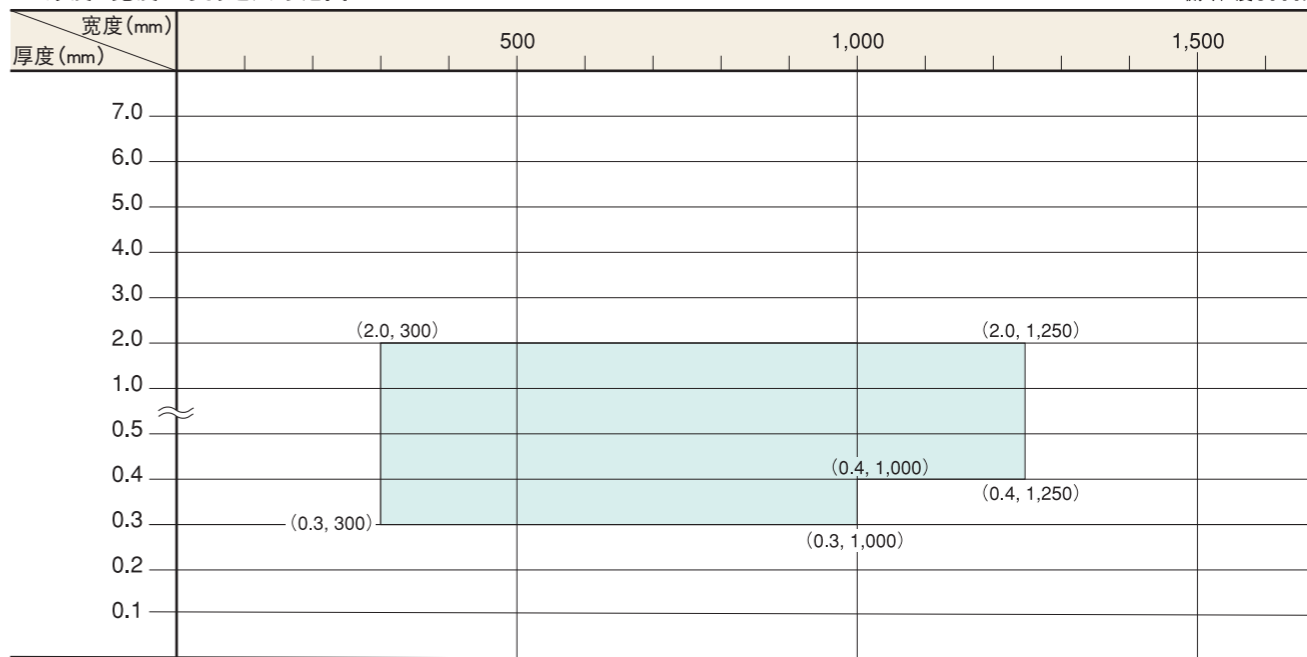

可制造范围 规格、交货期等协商范围

制造尺寸

SUS 430的2D、2B、BA加工的可制造范围如下所述。
 下述厚度、宽度及长度以外的产品也可协商。
 其它的钢种、加工方法请咨询。

SUS 430的2D、2B带钢

■ 厚度、宽度、可制造尺寸范围

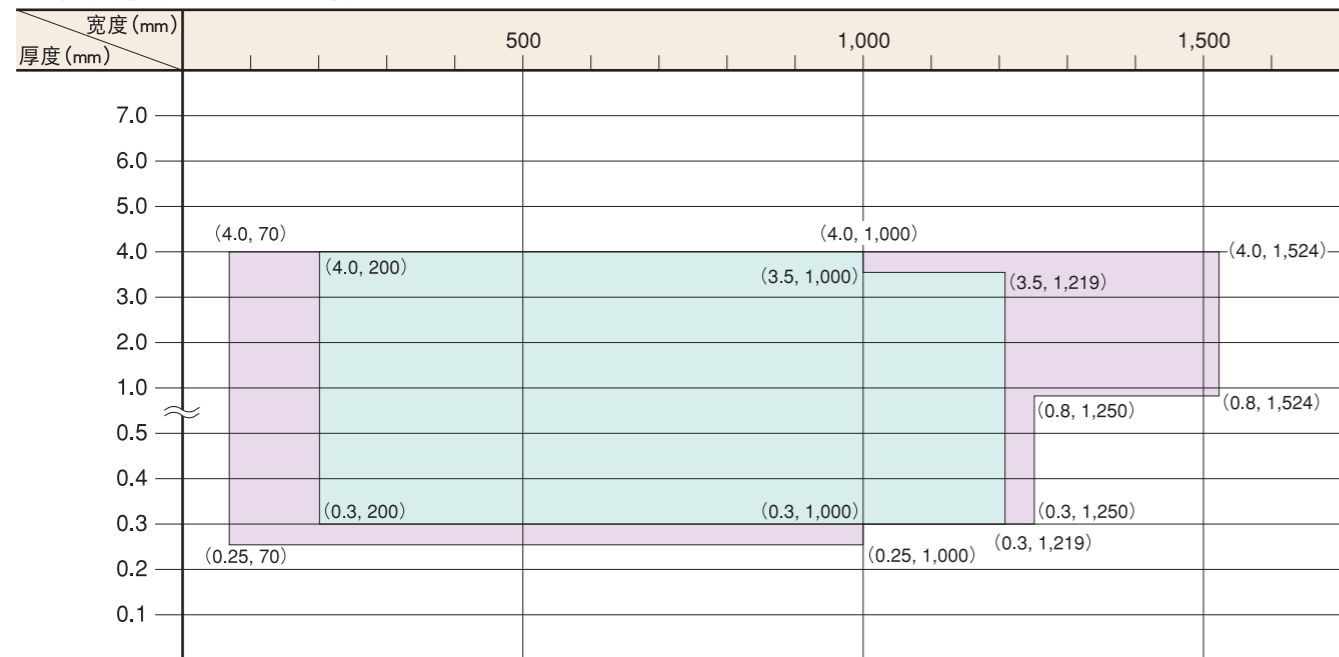

SUS 430的BA带钢

■ 厚度、宽度、可制造尺寸范围

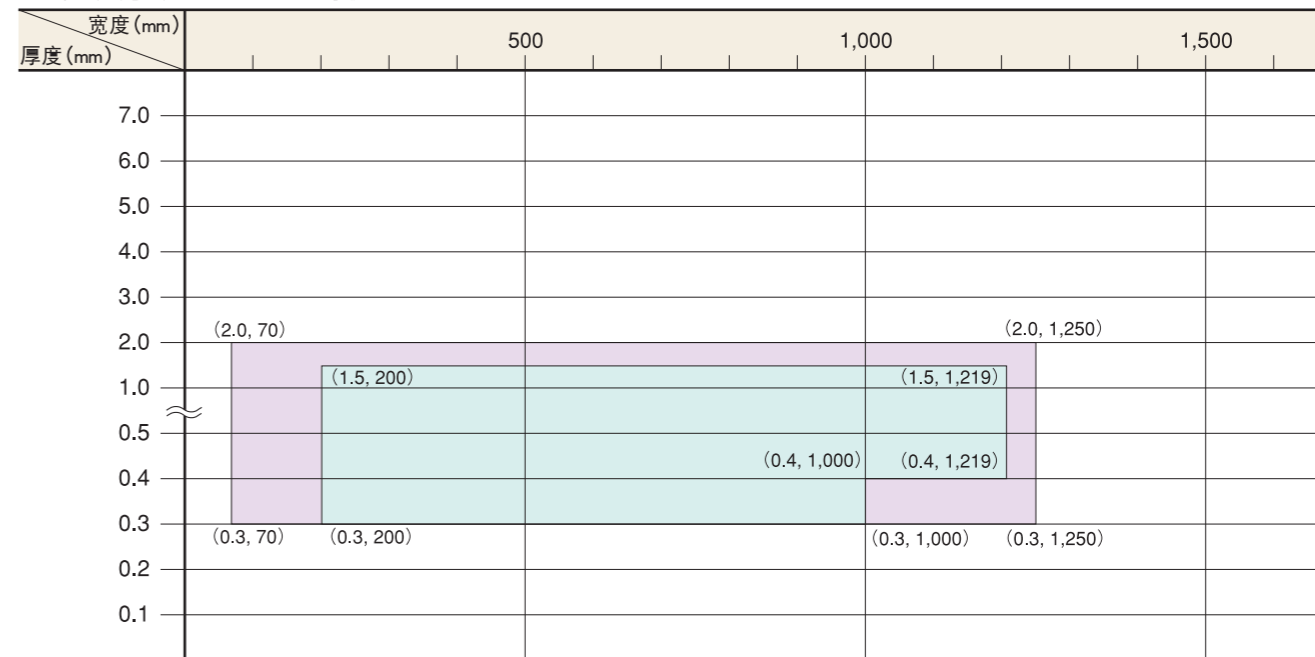

SUS 430的2D、2B钢板

■ 厚度、宽度、可制造尺寸范围

最大长度8000mm

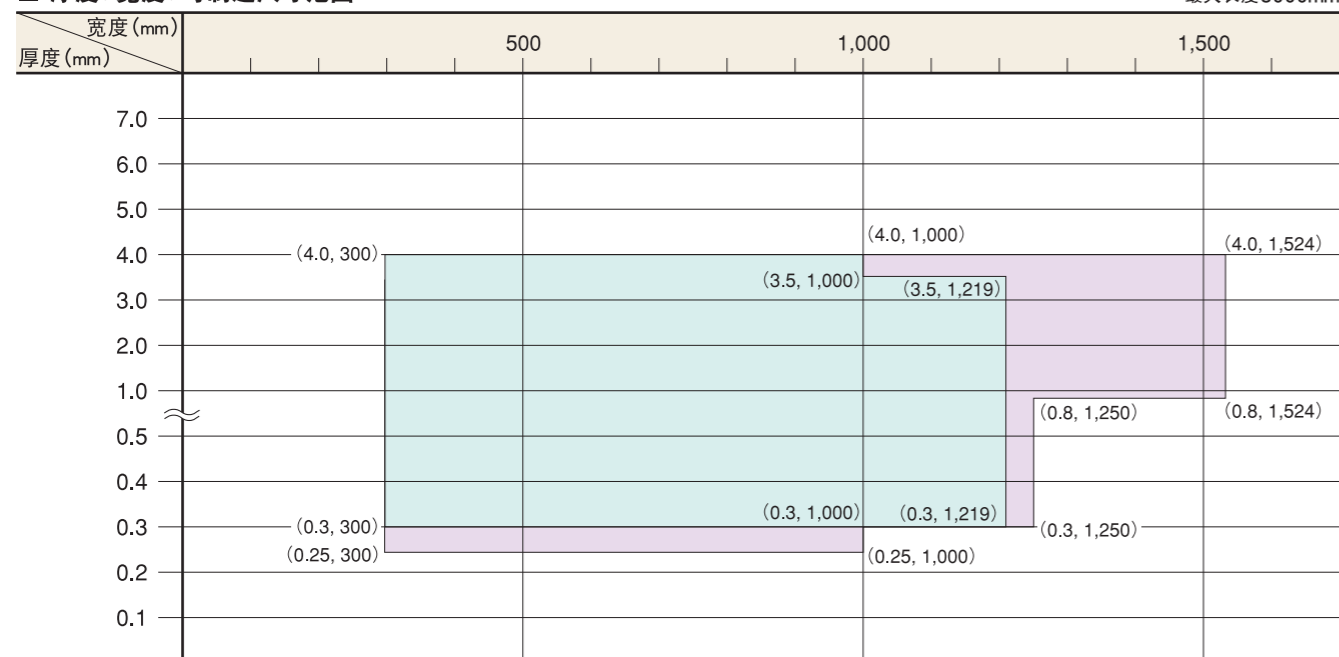

可制造范围 规格、交货期等协商范围

SUS 430的BA钢板

■ 厚度、宽度、可制造尺寸范围

最大长度8000mm

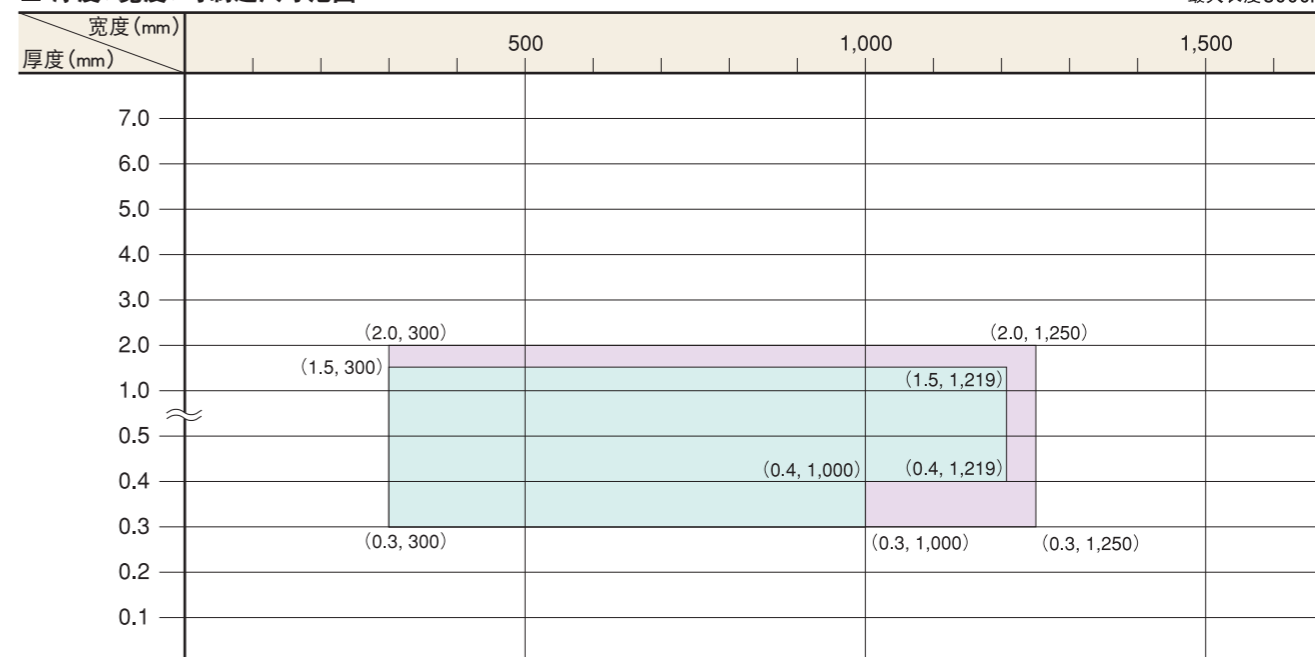

可制造范围 规格、交货期等协商范围

制造工序

采用最先进的设备制造。通过严格检查进行品质管理。

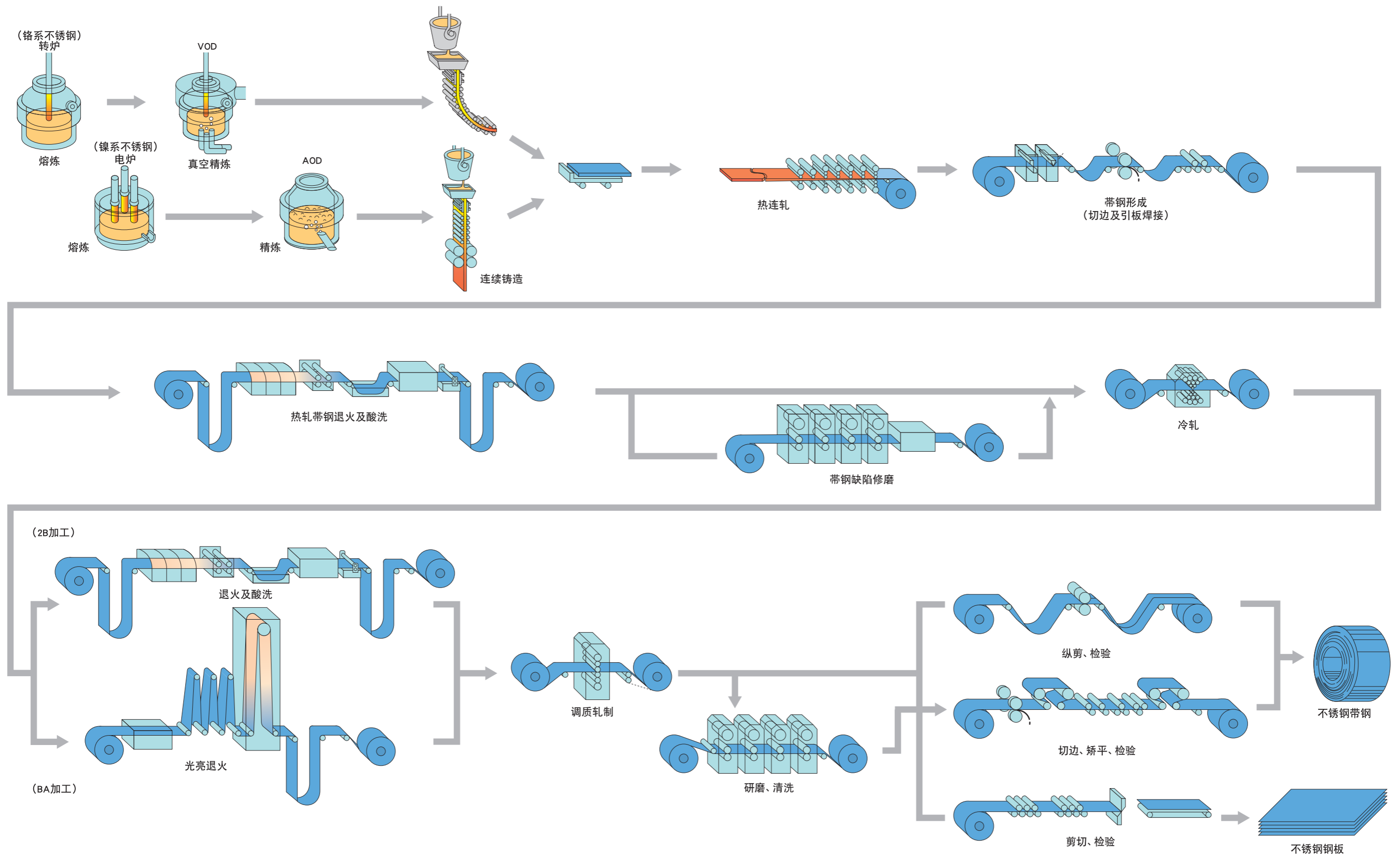

表面精加工

—JIS标准产品及本公司标准产品—

精加工	精加工方法和程度以及适用例
No.1	热轧后进行退火和除鳞。适用于要求耐热性和耐蚀性的、光滑度无关紧要的工业用途，如化学储罐、航空加热器、汽轮机围带和管道。
No.2D	冷轧后进行退火和酸洗。经过精加工的材料柔软、表面具有银白色光泽。由于具有致密的冷轧表面，No.2D精加工适用于深冲以及装配后可能会受到磨光或抛光材料。适用于航空结构部件、屋顶排水沟和热交换器等用途。
No.2B	光亮退火精加工通过在No.2D精加工后利用抛光轧辊进行的辅助照明处理来获得。最适用于不甚严格的深冲。即使在装配后，也容易进行抛光、因此，建议对于医疗器械、牛奶罐、烹调器具、餐具和结构部件等用途使用。
No.3	较粗糙的抛光精加工（100-120号）。建议适用于要求表面半抛光精加工的用途，如牛奶装置的外套外表面和厨房调理台等。
No.4	一般抛光精加工，通过No.2B精加工后的最后抛光剂150-180号来进行。提供均匀，富于魅力的外观。一般，No.4精加工的本产品原样被使用，但是如果需要，对此精加工可以附加更高等级的精加工。由于精加工清净又卫生，适用于牛奶和食品加工装置和医疗器械。
HL (发纹)	精加工成连续的擦伤线附加在No.4精加工。焊接后的修理简易进行，（发纹）因此适用于结构和类似用途。
BA (光亮退火)	通过利用惰性气氛（一般为氮裂化气）炉中的热处理以及冷轧后使用（光亮退火）抛光轧辊光线的冷处理，获得极其富于魅力的精加工。因为精加工富于魅力，BA精加工适用于各种装饰性项目以及在装配后要求保持表面魅力的用途。对于冲压和成形产品，能够提供带光泽的单纯磨光—抛光。
PB	通过利用特殊轧辊，带有独特抛光图案的精加工生产。适用于结构部件，医疗器械和家用电器等用途。
DF	通过利用特殊轧辊，表面上压轧出细微的凹凸模样，适用于为防止眩光装饰性的而要求无光泽精加工的用途。
压花	采用特殊的轧辊在钢板表面复制独特压花的材料。适合于建筑用材、厨房或普通家庭用器具等。

重量表

以下所列为宽度1000mm×长度2000mm的定尺钢板重量。

(kg)

厚度 (mm)	SUS 430	SUS 304	SUS 316	SUS 410
0.2	3.08	3.17	3.19	3.10
0.3	4.62	4.76	4.79	4.65
0.4	6.16	6.34	6.38	6.20
0.5	7.70	7.93	7.98	7.75
0.6	9.24	9.52	9.58	9.30
0.7	10.8	11.1	11.2	10.8
0.8	12.3	12.7	12.8	12.4
0.9	13.9	14.3	14.4	14.0
1.0	15.4	15.9	16.0	15.5
1.2	18.5	19.0	19.2	18.6
1.5	23.1	23.8	23.9	23.2
2.0	30.8	31.7	31.9	31.0
2.3	35.4	36.5	36.7	35.6
2.5	38.5	39.6	39.9	38.8
3.0	46.2	47.6	47.9	46.5
3.2	49.3	50.8	51.1	49.6
4.0	61.6	63.4	63.8	62.0
5.0	77.0	79.3	79.8	77.5
6.0	92.4	95.2	95.8	93.0
基本重量 (kg/mm/m ²)	7.70	7.93	7.98	7.75

标记、包装

● 标记实例

■ 钢板

COLD ROLLED STAINLESS STEEL SHEETS		SHEETS 106	
SPEC: SUS304			
SIZE 0.8 X 4' X 8'		FINISH BA	
N.M. (ACT) 1,971KG	G.M. (ACT) 2,120KG		
INSPECTION NO. 31-A3874	CASE NO. 0000001	CAST NO. E32880	
NIPPON STEEL Stainless Steel Corpotaion		HIKARI WORKS MADE IN JAPAN G2	

■ 带钢

COLD ROLLED STAINLESS STEEL SHEET IN COIL			
SPECIFICATION SUS304		FINISH NO. 2B	
SIZE 0.5 X 1000.0 X C			
NET MASS (ACT) 4,321KG	GROSS MASS (ACT) 4,362KG	COILS 1	
INSPECTION NO. 31-40139	CASE NO. 0000001	CAST NO. E32764	
NIPPON STEEL Stainless Steel Corpotaion		HIKARI WORKS MADE IN JAPAN	

● 包装实例

■ 包装状态 (钢板)

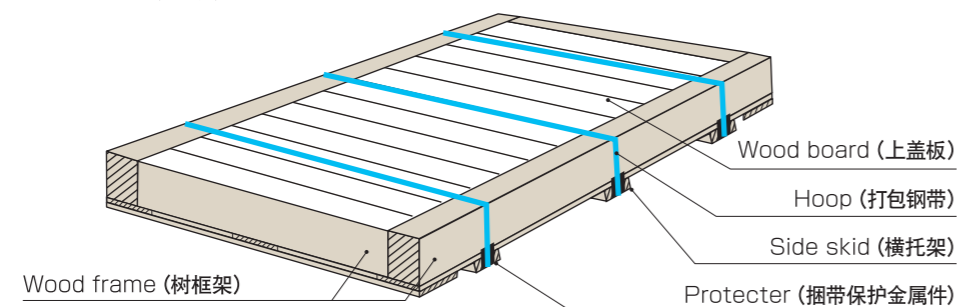

■ 包装状态 (带钢)

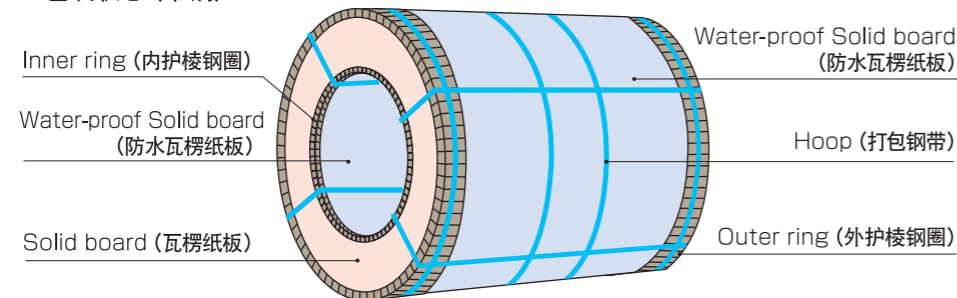

使用注意事项

如果处理和用法不当，则不能充分发挥不锈钢钢板的特点，因此请在使用中注意以下事项。

● 保管、装卸

- 1 在运输、装卸过程中遇水是产生锈蚀的原因。因此请严格注意在雨中装卸和海水浸湿问题。另外，也不适于在高温、有硫酸气体气氛中保管。建议在干燥、清洁的室内进行保管。
- 2 当包装纸破损时，请及时予以修补。

⚠ 警告

- 发生带钢倾倒、滚动和钢板垮塌是很危险的。在保管等时，请确保稳定的状态，以不至于发生带钢倾倒、滚动和钢板垮塌等事故。

● 处理

- 1 用手直接去搬运裸板，会发生划伤。因此用手搬运时，请戴上橡胶手套等，在处理过程中一定要慎重。

⚠ 警告

- 为使用带钢而除去（切断）维持带钢状态的包装带（钢条）时，操作请在当带钢端部弹起或即使带钢向外突然扩张时也安全而没有问题的位置进行。
- 由于带钢是将直条的带带钢绕而成的，因此当用于保持其带钢状态的捆包带等外力消失，带钢的端部成为自由状态时，带钢会因要恢复直条状态而弹起。另外有时还可能由于其结果使带钢变松，带钢外径急剧向外扩张。此时有可能伤及该带钢附近的人或物，因此应充分注意。

订货指南

只有根据使用条件、设计条件和加工条件等来选择不锈钢钢板的最佳钢种，才能发挥其特点。

请向本公司有关部门咨询后再进行订货。

● 在订货时

请尽可能详细地提供如下各项内容。

- 1 钢板的规格：钢种、加工方法、厚度、宽度、长度、数量等
- 2 使用用途和加工条件：使用用途、使用地点、使用条件、焊接和弯曲加工条件等。
- 3 交货期。

● 关于技术服务

有关不锈钢薄板的选择和使用方法等技术上的咨询和商谈，可直接与本公司或贵公司附近的分公司、营业所直接联系。

我们将在丰富的研究、经验和实际业绩的基础上，提供合理的技术服务。

MEMO
